

# AVERTISSEUR COMBINÉ FUMÉE/CO

CAT. **SC9120BA**



Détecteur "Intelligent Sensing Technology"

**AVERTISSEUR FUMÉE  
/ CO DE 10 ANS**

**AVERTISSEUR  
COMBINÉ**

Capteur de CO électrochimique;  
détecteur de fumée à ionisation.

**INDICATEUR DE  
DÉCLENCHEMENT**

Pour repérer l'appareil ayant  
déclenché l'alarme.

**FONCTION SILENCE**

Met fin aux fausses alarmes.

**SIGNAL DE FIN  
DE VIE**

Avis sonore de remplacement de  
l'avertisseur après 10 ans.



Modèle SC9120BA

# BRK®

**THE PROFESSIONAL STANDARD**

**Filaire 120 Vca, 60 Hz avec  
pile de secours 9 V**

## Description

Le modèle BRK SC9120BA est un avertisseur combiné fumée/CO filaire à 120 VCA, 60 Hz, pouvant être utilisé seul ou en réseau. Il est spécialement conçu pour une variété d'applications résidentielles et institutionnelles: hôpitaux, hôtels, motels, dortoirs et immeubles à logements. Le modèle SC9120BA est conforme aux normes ULC S531, CSA 6.19-01, NFPA 72 et 720 et ICC. Il est notamment conforme aux articles des codes du bâtiment se rapportant aux avertisseurs de fumée et de CO, utilisés séparément ou combinés et alimentés par CA/CC. Peut être relié à un réseau comportant jusqu'à 18 appareils, dont 12 avertisseurs de fumée.

L'avertisseur BRK SC9120BA possède un détecteur de fumée à ionisation, un capteur de CO électrochimique, une sirène de 85 dB et une fonction « silence ». Il est équipé du système « Intelligent Sensing Technology », conçu pour réduire les fausses alarmes. Il est aussi muni d'un « indicateur de déclenchement » pour repérer lequel des avertisseurs d'un réseau a déclenché l'alarme en premier. Dans ce cas, l'indicateur à DEL rouge émet une série de clignotements rapides. Une fois la condition d'alerte passée, l'avertisseur ayant déclenché l'alarme garde en mémoire cette information et sa DEL verte émet une série de clignotements lents (2 sec. allumé, 2 sec. éteint). Le système « Perfect Mount » sans joint d'étanchéité comprend un support de montage pouvant être pivoté sur un arc substantiel pour obtenir un alignement parfait. Les entrepreneurs apprécient le couvercle anti-poussière qui prévient l'empoussièrement lors de la construction et les fentes du support de montage qui éliminent le besoin de retirer les vis du boîtier électrique lors de l'installation. Il est aussi muni de deux mécanismes de verrouillage qui préviennent le vol de la pile ou de l'appareil lui-même. Le raccordement à l'alimentation CA se fait à l'aide d'un connecteur à branchement rapide. S'installe rapidement, facilement et à faible coût.



# CAT. SC9120BA



Intelligent  
Sensing Technology™

VUE  
DESSUS

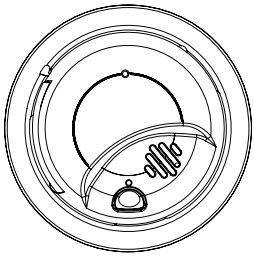

VUE DE  
PROFIL

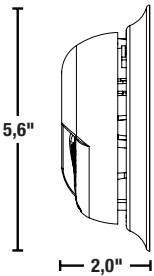

SUPPORT DE  
MONTAGE

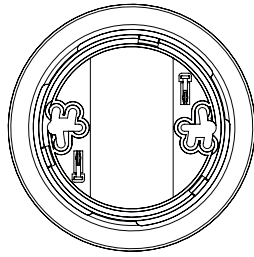

## DESCRIPTION TECHNIQUE

L'avertisseur combiné de fumée/CO BRK SC9120BA possède les caractéristiques et fonctions suivantes:

1. Une chambre de détection à ionisation, et un capteur électrochimique de CO; durée de vie de 10 ans.
2. Alimentation 120 Vca, 60 Hz; alimentation de secours par pile 9 V; sirène piézoélectrique de 85 dB à 3,05 m (10 pi), à réarmement automatique.
3. L'appareil effectue des tests diagnostiques automatisés et émet un signal sonore (trois impulsions) en cas de défectuosité.
4. L'appareil émet un signal de fin de vie utile. Possibilité de faire temporairement taire le signal pendant 2 jours, après quoi le signal se déclenche à nouveau. Après environ 2-3 semaines, il n'est plus possible d'ignorer le signal.
5. L'appareil est muni d'un indicateur visuel à DEL qui confirme l'alimentation CA ou l'alimentation de secours par piles. Des DEL distinctes indiquent le déclenchement d'une alarme de fumée ou de CO.
6. Le capteur de CO ne détecte pas les concentrations inférieures à 30 PPM et ne déclenche pas d'alarme lorsqu'exposé à une concentration constante de 30 PPM pendant 30 jours. Voici les seuils de déclenchement: 400 PPM CO pendant 4 à 15 minutes, 150 PPM CO pendant 10 à 50 minutes; 70 PPM CO pendant 60 à 240 minutes.
7. Indicateurs de déclenchement: pour repérer lequel des avertisseurs s'était déclenché, même après le réarmement du système. Indicateur de piles faibles: pour repérer dans lequel des appareils les piles sont faibles. Deux fonctions silence pour faire temporairement taire une alarme indésirable ou un avertissement de piles faibles pendant huit heures.
8. Deux dispositifs de verrouillage: goupilles de sûreté bloquant le tiroir de la pile ou le support de montage.
9. Température de fonctionnement: de 4 à 38°C (40 à 100°F); humidité relative: 10 à 95%.
10. L'appareil est muni d'un connecteur; il peut être relié à un réseau pouvant comporter jusqu'à 18 avertisseurs, dont 12 avertisseurs de fumée.
11. L'appareil est conforme aux exigences des normes ULC S531, CSA 6.19-01, NFPA 72 et 720 et ICC.

## INSTALLATION OF ALARM

L'installation de cet avertisseur doit être conforme aux exigences des codes électriques locaux, de NFPA 70, de NFPA 72 et du Code canadien de l'électricité. Les exigences suivantes doivent être respectées lors d'une installation en réseau: longueur totale maximale du câblage: 1000 pi, calibre #18, tension nominale de 300 V min. Il est recommandé de relier tous les appareils à un seul circuit électrique. Si les codes locaux ne permettent pas un fusible ou disjoncteur unique, assurez-vous que leur neutre est commun.

### COMPOSANTES DE L'AVERTISSEUR

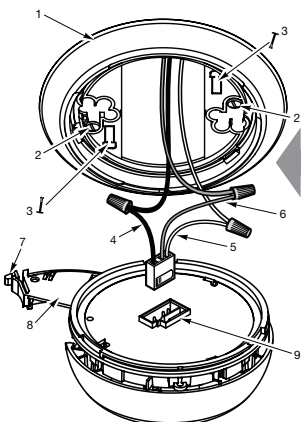

1. Support de montage
2. Fentes de montage
3. Goupilles de verrouillage
4. Phase c.a. (fil noir)
5. Neutre c.a. (fil blanc)
6. Interconnexion (orange)
7. Verrou du tiroir à pile
8. Tiroir à pile, insérer pile 9 V ici
9. Prise de raccordement rapide

- A. Unswitched 120VAC 60 Hz source  
B. To additional units; Maximum = 18 total (Maximum 12 Smoke Alarms)

1. Avert. fumée/CO
2. Plafond ou mur
3. Connecteur d'alimentation
4. Douille isolante
5. Boîte de jonction
6. Fil de neutre (blanc)
7. Fil d'interconnexion (orange)
8. Fil de phase (noir)

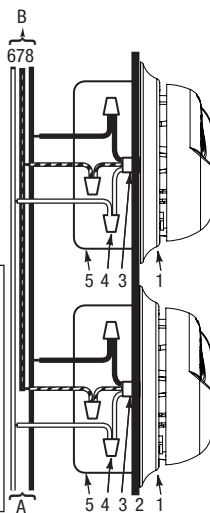

## DONNÉES TECHNIQUES

Dimensions:	5,6" dia x 2,0" H
Poids:	241 g (8,5 oz)
Alim. électrique:	120 Vca 60 Hz avec alimentation de secours par pile 9 V
Courant:	0,09 A (veille/alarme)
Température:	4 à 38°C (40 à 100°F)
Humidité relative:	10 à 95%
Sirène:	85 dB à 3,05 m (10 pi)
Bouton Test/Silence:	Simule une détection de fumée ou de CO et déclenche une alarme. Appuyer sur le bouton Test/Silence et le maintenir enfoncé.
Réarmement:	Automatique lorsque la fumée se dissipe.
Réseautage:	Jusqu'à 18 avertisseurs de fumée, CO et chaleur de marque First Alert ou BRK. 12 avertisseurs de fumée max. Plus de détails dans le manuel.
Détecteur de fumée:	À ionisation
Capteur CO:	Électrochimique
Témoins lumineux/sonores:	
Alimentation CA:	DEL verte en continu
Alimentation CC:	DEL verte intermittente
Alarme locale:	Sirène et DEL rouge clignote rapidement
Alarme distante:	DEL rouge éteinte
Indicateur de déclenchement:	DEL rouge, 2 sec. allumé/2 sec. éteinte (une fois l'alarme terminée)
Indicateur de pile faible:	DEL verte, 2 sec. allumé/2 sec. éteinte
Fin de vie: par minute	5 clignotements DEL verte, 5 impulsions une fois
Homologation:	Conforme à ULC STD S531 et CSA 6.19-01

## DIMENSIONS D'EXPÉDITION

Dim. emballage individuel	5,7" L x 2,3" P x 5,7" H
Poids:	318 g (0,7 lb)
Volume:	0,04 pi³
CUP:	0 29054 00107 8
Dim. caisse d'expédition	6,2" L x 14,3" P x 12,4" H
Qté par caisse:	12
Poids:	3,86 kg (8,5 lb)
Volume:	0,6 pi³
I2of5:	100 29054 00107 5
Dimensions palette	
Caisses par couche:	19
Nb. de couches:	3
Caisses par palette:	57
Unités par palette:	684
Volume:	42,2 pi³
Poids:	234 kg (516 lb).



© 2021 BRK Brands, Inc. Tous droits réservés. Distribué par BRK Brands, Inc., Aurora, Illinois 60504. BRK Brands, Inc. est une filiale de Newell Brands Inc. (NASDAQ: NWL).